

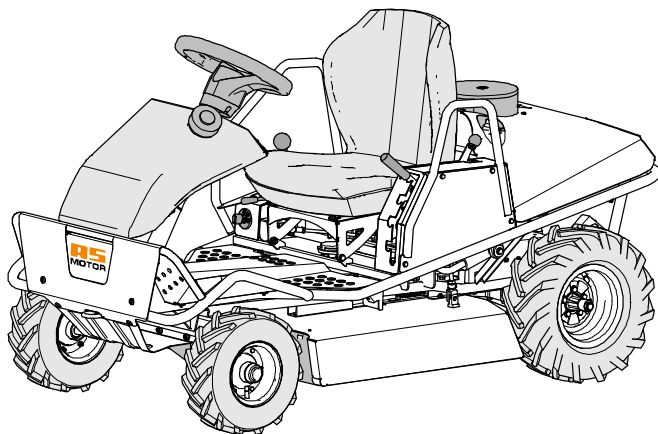

Bruksanvisning



Allmäher®-traktor

AS 800 FreeRider, AS 799 Rider

Fra serienr.: AS 800 FreeRider: 030117100001, AS 799 Rider: 030017100001

Utgave: 12.02.2019, V19.1

no-Oversettelse av original bruksanvisning

Informasjon om bruksanvisningen

Kjære kunde.

Vi gratulerer deg med kjøpet. Med denne maskinen har du skaffet deg et pålitelig kvalitetsprodukt fra AS-Motor Germany.

Dette produktet er fremstilt ved bruk av moderne produksjonsmetoder og omfattende kvalitetssikringstiltak. Først når du er fornøyd med produktet har vi nådd målet vårt.

Denne bruksanvisningen inneholder viktig informasjon om hvordan du kan unngå farer og hvordan du kan forlenge maskinens levetid.



Les bruksanvisningen før du bruker maskinen. Gi denne bruksanvisningen og motorhåndboken til andre brukere av maskinen.

Kontakt

Hvis du har spørsmål om maskinen din, ber vi om at du kontakter forhandleren.

Du finner en oversikt over AS-forhandlere rundt om i verden på www.as-motor.de.

Maskindata

Noter deg følgende informasjon om maskinen. Oppgi serie- og motornummeret til forhandleren ved bestilling av reservedeler.

Serienummer (fra produksjonssertifikatet eller typeskiltet):

Motornummer:

Kjøpsdato:

Forhandlerens adresse:

Forskriftsmessig bruk

Maskinen er beregnet for klipping og bioklipping av gress eller lignende planter på områder som må klippes minst en gang i året.

Bruk bare tilleggsgutstyr og klippeutstyr frigitt av AS-Motor Germany.

All annen bruk er ikke tillatt.

Følg anvisningene i kapitlet Vedlikehold. Ellers reduseres driftssikkerheten.

Brukeren av maskinen er ansvarlig for uhell eller skader på andre personer eller deres eiendom.

Maskinen skal **aldri** brukes til følgende:

- klippe harde gjenstander, steiner, steinmasser eller trestykker.
- trimme busker, hekker og buskas.
- klippe planter i balkongkasser, kar eller på tak.
- rengjøre (suge opp) gangveier.
- oppkutting av avfall etter tre- og hekkbeskjæring.
- som drivaggregat for arbeidsverktøy og verktøysett ikke frigitt av AS-Motor Germany.

Det er ikke tillatt å kjøre maskinen på offentlig vei.

Register

Informasjon om bruksanvisningen	2	Kjøring	18
Kontakt	2	Bremsing (maskiner uten fotbrems).....	18
Maskindata	2	Bremsing (maskiner med fotbrems).....	19
Forskriftsmessig bruk	2	Kjøring.....	19
Forklaring på symbolene	5	Ryggning.....	19
Advarsler.....	5	Differensialsperre (hvis montert).....	19
Symboler i bruksanvisningen.....	5	Slå av og stoppe	20
Skilt på maskinen.....	5	Transport	20
Typeoversikt	6	Transport på palle.....	20
Sikkerhetsanvisninger	7	Transport av kjøreklar maskin.....	20
Les nøye!.....	7	Loss av maskinen.....	21
Brukerbegrensninger og drifttider.....	7	Sleping.....	21
Sikker håndtering av drivstoff.....	7	Låse opp kjøredriften.....	22
Kontroller maskinen før bruk.....	8	Vedlikehold	22
Fareområde.....	8	Vedlikeholds- og rengjøringsstilling.....	23
Aktsomhet ved drift.....	9	Vedlikeholdsoversikt.....	24
Før klipping.....	9	Rengjøre maskinen.....	26
Aktsomhet ved klipping.....	10	Hovedgjennomgang.....	26
Forsiktig i skråninger.....	10	Kontrollere sikkerhetsfunksjonene.....	26
Vær forsiktig ved trekking av last.....	11	Kontrollere parkeringsbremsen.....	26
Når arbeidet er avsluttet.....	12	Kontrollere fotbremsen (hvis montert)....	26
Hydrauliske komponenter.....	12	Fettsmøring.....	27
Aktsomhet ved vedlikehold og reparasjon.....	12	Smøring av kjede.....	27
Beskrivelse av maskinen	13	Kontrollere kniven.....	27
Betjeningsorganer	14	Kontrollere knivclutchen.....	28
Fremre del.....	14	Utføre service på motoren.....	28
Betjeningsspak på setet.....	14	Kontrollere motoroljenivået.....	28
Flytte maskinen uten kjøredrift.....	15	Kontrollere tennplugg.....	29
Merknader om plenklipping	16	Vedlikeholde luftfilteret.....	29
Før start	16	Kontroller og lad batteriet.....	29
Kontrollere oljenivået.....	16	Hydrostatgirkasse.....	30
Drivstoff som brukes.....	16	Sammenmontering	31
Tanking.....	16	Leveranse.....	31
Justere seteposisjonen.....	16	Utpakking.....	31
Start	17	Montering.....	31
Sikkerhetsbryter.....	17	Lagring	32
Starte motoren.....	17	Oppbevaring.....	32
Utkopling av kniven.....	18	Langtidslagring.....	32
		Bruk etter lagring.....	32
		Reservedeler	32
		Slitasjedeler	32
		Kassering	32

Garanti.....	32
Mulige feil.....	33
Tekniske data.....	36
Tilbehør.....	37
Samsvarserklæring.....	38

Forklaring på symbolene

Advarsler

I denne bruksanvisningen er advarsler markert med signalord. Nedenfor følger en oversikt over hvilke farer og mulige konsekvenser signalordene informerer om.

Fare

Umiddelbar fare

Markerer en umiddelbar fare med **høy** risiko som **vil føre** til dødsfall eller alvorlige personskader hvis den ikke unngås.

Advarsel

Farlig situasjon

Markerer en mulig fare med **middels** risiko som **kan** føre til dødsfall eller (alvorlige) personskader hvis den ikke unngås.

Forsiktig

Farlig situasjon

Markerer en mulig fare med **liten** risiko som **kan** føre til lette eller middels alvorlige personskader hvis den ikke unngås.

Merknad

Fare for materielle skader

Markerer en mulig fare for skade på maskinen og maskinens omgivelser.

Symboler i bruksanvisningen

I denne bruksanvisningen brukes følgende symboler til å henvise til spesielle farer.



Varsel

Dette symboler viser til spesielle farer.



Forbudt

Dette symbolet viser til forbudte handlinger.



Påbud

Dette symbolet viser til nødvendige sikkerhetstiltak.

Skilt på maskinen

Følgende skilt er påsatt på maskinen for å gjøre deg oppmerksom på at du må være forsiktig og oppmerksom når du bruker maskinen:



Spesiell aktsomhet kreves under bruk av maskinen. Les bruksanvisningen før du bruker maskinen..



Fare for skade!

Forsikre deg om at ingen oppholder seg i maskinens faresone. Gjenstander kan slynges ut.



Den hurtigroterende kniven kan forårsake livstruende skader eller store materielle skader! Hold hender og føtter unna kniven når maskinen går.

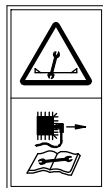

Ta ut tennpluggkontaktene før det utføres reparasjons- og vedlikeholdsarbeid.



Vertefare!
Vertikalt i en skråning står maskinen sikkert inntil 18° (i henhold til standard målemetode).



Ta ut tenningsnøkkelen før det utføres reparasjons- og vedlikeholdsarbeid.



Rengjør viftegittelet!
Motorens kjøleluft suges inn gjennom viftegittelet i motordekelet. Hold alltid hele overflaten utildekket!



Støy er helseskadelig. Bruk eget hørselvern for å unngå hørselskader.



Ikke vask av maskinen med en vannslange eller høytrykksspyler!

Typeskilt

På maskinens typeskilt finner du informasjon om maskintypen og de tekniske dataene.

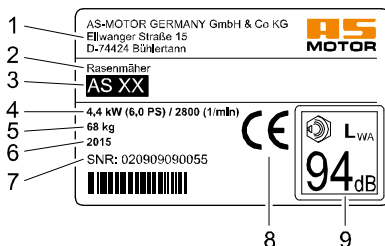

- 1 Produsentens navn og adresse
- 2 Maskinbetegnelse
- 3 Typebetegnelse
- 4 Nominell effekt i kW/motorturtall
- 5 Vekt
- 6 Produksjonsår
- 7 Serienummer
- 8 CE-merking
- 9 Lydeffektnivå L_{VWA}

Typeoversikt

I denne bruksanvisningen er følgende maskintyper beskrevet.

Med hensyn til ditt utstyr gjelder de tilhørende beskrivelsene i bruksanvisningen.

Typeavhengig utstyr	AS 799	AS 800
Differensialsperre	-	X
Fotbrems	-	X

Sikkerhetsanvisninger

Les nøye!

For din egen sikkerhet må du lese denne bruksanvisningen nøye. Gjør deg kjent med betjeningsorganer samt riktig bruk av maskinen. Gi denne bruksanvisningen til andre brukere av maskinen.

Før du starter arbeidet første gang: Få instruksjon i sikker bruk av maskinen av fagpersoner som er opplært av AS-Motor.

Tren på å bruke maskinen på et stort, fritt og plant område.

Brukerbegrensninger og drifttider

La aldri barn eller personer som ikke har lest bruksanvisningen bruke maskinen. Personer under 18 år får kun bruke maskinen under tilsyn. Minimumsalderen på brukeren og driftstider kan være nedfelt i lokale bestemmelser.

Disse er ikke egnet til å betjene maskinen:

- personer som er påvirket av alkohol, andre rusmidler eller medikamenter som fører til nedsatt reaksjonsevne.
- personer med fysiske og psykiske handikapp.
- personer som er trøtte eller syke.



Brukere av pacemakere må ikke ta i tenningsanleggets strømførende deler.

Sikker håndtering av drivstoff

Drivstoff er giftig og svært lettantennelig. Brann- og eksplosjonsfare!

Hold drivstoffet unna antenneskilder, og ikke røyk mens du håndterer drivstoff.

Ikke pust inn helseskadelig drivstoffdamp.

Bruk hansker og unngå at drivstoff kommer på huden.

Tank bare i friluft når motoren er kald og ikke går. Bruk en påfyllingsstuss eller en trakt.

Ikke søl drivstoff, og ikke la drivstoff komme inn i kanaler eller la det dryppe.

Hvis drivstoff har kommet ut, skal ikke maskinen startes før all drivstoffdampen har fordampet (tørk bort). Flytt maskinen unna det drivstofftilsmussede stedet.

Skrutankklokken alltid godt til, og ikke åpne det mens motoren går eller maskinen fremdeles er varm.

Tøm drivstofftanken kun i friluft. Bruk da en godkjent beholder eller kjøp tom drivstofftanken.

Oppbevar drivstoff utilgjengelig for barn, og bare i en godkjent beholder på et mørkt, kjølig og tørt sted.

Sett aldri fra deg maskinen med bensin på tanken i en bygning der bensindamp kan komme i kontakt med den åpne ild eller gnister.

Skift straks ut drivstofftanken eller tankklokken ved skader (autorisert verksted).

Førstehjelp

Ikke fremkall brekninger om du har svelget drivstoff eller pustet inn drivstoffdamp, men oppsøk lege umiddelbart.

Vask deg straks med vann og såpe om du har fått drivstoff på huden. Bytt tilsmussede klær straks.

Tiltak ved brann

Bruk skum, tørrpulver eller karbondioksid (CO_2) om det skulle oppstå brann. Slukk aldri med vann!

Kontroller maskinen før bruk

Før du skal bruke maskinen, må du alltid kontrollere visuelt at kniv, beskyttelsesdeksel, støtbeskyttelse, deksler, utkastklaff, samt driv- og festedelene, ledningene og ledningsforbindelsene er i feilfri stand og sitter godt.

Bruk aldri maskinen med defekte eller ikke påmonterte deksler, støtbeskyttelse, utkastklaff eller beskyttelsesdeksel.

Ikke fjern, endre eller forbikople beskyttelsesanordninger eller betjeningselementer.

La et autorisert verksted undersøke maskinen hvis kniven ikke stanser helt innen 5 sekunder etter at den er utkoplet.

Følg vedlikeholdsanvisningene (se Vedlikehold).

Kontroller funksjonene og sikkerhetsfunksjonene til maskinen (se Vedlikehold) før bruk, slik at du er sikker på at maskinen fungerer trygt.

Fareområde

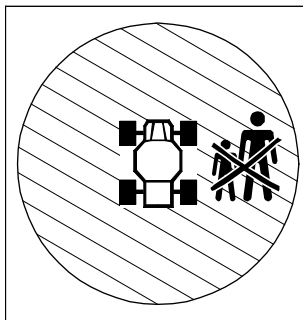

Maskinens fareområde representerer fare for personskader.

Den roterende kniven kan føre til personskader, og gjenstander kan slynges ut. Området foran og til høyre for maskinen er spesielt farlig.

I skråninger kan maskinen velte og gli mot eller rulle over personer.

Forviss deg om

- at ingen andre personer enn brukeren befinner seg på stedet som skal klippes.
- at ingen personer står foran maskinen i kjøretretningen.
- at ingen personer befinner seg nedenfor maskinen i en skråning.
- at du til enhver tid har full oversikt over fareområdet.
- at du holder hender og føtter unna roterende deler.

Aktsomhet ved drift

Fare for personskader ved motorstart

Motoren må ikke startes:

- når det er sølt drivstoff.
- i lukkede eller dårlig ventilerte rom (fare for forgiftning!).
- når andre personer oppholder seg i umiddelbar nærhet.

Fare for personskader når kniven går

Slå av kniven og vent til den står helt i ro

- når du kjører over annet underlag enn gress.
- når du ikke klipper.
- hvis du ikke har full oversikt over arealet som skal klippes.
- hvis maskinen må manøvreres ut av en farlig posisjon.
- hvis du er usikker på om det er mulig å kjøre på arealet som skal klippes.

Fare for personskader når motoren går

Slå av motoren, vent til kniven og motoren har stoppet helt og ta ut tenningsnøkkelen

- før du transporterer maskinen.
- når du forlater maskinen også bare et øyeblikk.
- før du rengjør maskinen eller kontrollerer eller arbeider på maskinen.
- før du løsner blokkeringer eller fjerner tilstoppinger i utkastområdet.

Fare for personskader hvis maskinen ruller ukontrollert

Betjen parkeringsbremsen når du har stanset maskinen og før motoren slås av. Dette hindrer at maskinen ruller utilsiktet i vei.

Fare for brannskader

Ikke ta på eksosrøret, motoren og girkassa. Disse blir svært varme under drift, og du kan brenne deg på de. Når du da skvetter unna, er det fare for at du brenner deg igjen.

Før klipping

Personlige beskyttelsestiltak



Bruk alltid vernesko med sklisikre såler, og lange bukser, når du klipper plenen. Ikke klipp plenen i åpne sandaler eller barføtt.



Bruk vernehansker for å beskytte deg mot skader og vibrasjoner.



Støy er helseskadelig. Bruk eget hørselvern for å unngå hørselskader. Bruk vernebriller og hodeplagg.

Spør forhandleren om råd når det gjelder egnet verneutstyr.

Klargjør området som skal klippes

Undersøk nøye området som skal klippes nøye i forkant. Fjern steiner, pinner, bein, ledninger/kabler og andre gjenstander som kan slynges ut av maskinen.

Aktsomhet ved klipping

Fare for skade!

Opphold deg alltid innenfor hørevidden til andre personer som kan hjelpe deg i nødstilfeller.

Fare for personskade på grunn av gjenstander som slynges ut. Klipp aldri plenen når andre personer, spesielt barn, husdyr eller gjenstander befinner seg i fareområdet.

Følg merknadene om fareområdet.

Området foran og til høyre for maskinen er spesielt farlig.

Hold hender og føtter unna roterende deler.

Klipp plenen når det er dagslys eller god kunstig belysning. Ikke klipp ved usikre værforhold eller når det er fare for lynnedslag.

Vær ekstra forsiktig når du klipper på myk jord, i nærheten av søppelhauger, grøfter eller diker eller langs vannbredder.

Ikke la noen sitte på.

Vær spesielt forsiktig når du rygger.

Pass på trafikken når du arbeider ved gater.

Vibrasjoner

Brukes maskinen over lang tid, kan vibrasjoner føre til forstyrrelser i blodsirkulasjonen i hendene. Det er imidlertid ikke mulig å fastsette en generell regel for hvor lenge maskinen bør brukes.

- Bruk hansker.
- Ta pauser i arbeidet med jevne mellomrom.

La et autorisert verksted kontrollere maskinen

- når kniven har truffet en gjenstand.
- når maskinen begynner å vibrere uvanlig kraftig.

Klipping av steder med brannfare

- Ta med deg en tilstrekkelig mengde brannslukningsmiddel.
- I bratte skråninger kan det lekk drivstoff ut av forgasseren eller tanken. Dette fører til brannfare!
- Følg med på områdene som er klipt for å forsikre deg om at det ikke bryter ut brann.

Hold alltid følgende deler frie for smuss, gress, høy, olje som kommer ut, fett osv. for å unngå brannfare:

- Motor
- Lyddemper (potte, deksel, mellomrom)
- Batteri
- Område rundt drivstofftanken

Forsiktig i skråninger

Hvis maskinen blir stående i en skråning under bruk eller motoren stopper, kan maskinen begynne å rulle. Betjen straks parkeringsbremsen for å hindre at maskinen ruller sin vei.

Gli- og veltefare

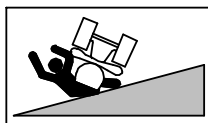

Klipping i skråninger medfører fare for at maskinen tipper eller glir, og dermed fare for personskader. Overhold følgende merknader.

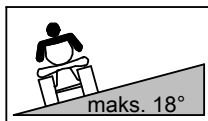

Ikke bruk maskinen i svært bratte skråninger. Av sikkerhetsgrunner skal maskinen bare brukes i skråninger med en helningsvinkel på maksimalt 18°.

- Følg merknadene om fareområdet.
- Bruk en helningsmåler hvis du ikke kjenner skråningen (se Tilleggsutstyr).
- Ikke lås opp kjøredriften i skråninger, ettersom maskinen kan begynne å rulle.
- Klipp alltid oppover og nedover skråningen, unngå å kjøre på tvers.
- Kjør aldri i en skråning der du ikke kan rygge opp uten å gli.
- Vær svært forsiktig når du snur.
- Ikke snu i skråninger.
- Aktiver alltid differensialsperran før du kjører i skråninger. Kjør bare i skråninger med differensialsperran (hvis montert) aktivert.
- Hold alltid lav hastighet når du kjører i skråninger.
- Kjør med jevn hastighet, og unngå brå oppbremsinger.
- Hold godt i rattet slik at maskinen ikke bryter ut.

Hvis hjulene som er vendt oppover i bakken, kjører på røtter, kvister, humper, greiner osv., kan maskinen velte eller gli.

- Klipp bare når du kjenner terrenget og det er uten hindringer.
- Vær oppmerksom på hauger, fordypninger og andre synlige farer.
- Ikke klipp i nærheten av farlige områder (f.eks. murer, skråninger, bratte heng, vannbredder osv.).

Fare for at maskinen glir ukontrollert

Parker maskinen bare på et jevnt underlag.

Vær svært forsiktig på vått eller løst underlag. Det er svært stor sklifare på klippet gress, uavhengig om det er vått eller tørt.

Hvis plenklipperen glir, gjenvinner du ikke kontrollen ved å aktivere bremsen.

Maskinen kan gli ukontrollert ved:

- for bratt skråning.
- glatt underlag.
- utilstrekkelig feste for hjulene.

- for høy hastighet.
- bråbremsing.
- en arbeidsoppgave maskinen ikke er egnet for.

Hvis en maskin tipper eller glir

- Forsøk aldri å holde en maskin som tipper eller glir, oppe. Det kan føre til alvorlige personskader.
- Fjern væske (olje, bensin, batterisyre) som renner ut på maskinen og på bakken. Forurenset jord må avfallsbehandles miljøvennlig, i samsvar med lokale bestemmelser.
- Det kan ha oppstått skader som ikke er synlige på maskinen. Funksjonsfeil medfører fare for personskader. Få inspisert maskinen hos et autorisert verksted.

Vær forsiktig ved trekking av last

- Bruk bare tilhengerfeste godkjent av AS-Motor Germany.
- Overhold maksimal trekklast (tekniske data).
- Overhold sikkerhetsanvisningene i tilhengerens bruksanvisning.
- Ta med bare last som du klarer å håndtere.
- Ikke kjør i skråninger brattere enn 10°.
- Ikke ta krappe svinger.
- Vær forsiktig når du rygger.

Når arbeidet er avsluttet

Steng alltid bensinkranen etter klipping.

Ikke gå av maskinen før motoren er stoppet, og ta ut tenningsnøkkelen.

La maskinen avkjøles i minst 20 minutter etter at tenningen er slått av, før du parkerer den i et tørt, lukket og godt ventilert rom.

Sett aldri fra deg maskinen med bensin på tanken i en bygning der bensindamp kan komme i kontakt med åpen ild eller gnister.

Hydrauliske komponenter

Maskinen har hydrauliske komponenter.

Ikke-forskriftsmessig reparasjon eller skader på hydrauliske komponenter kan føre til at hydraulikkvæske under trykk, slippes ut. Denne kan trenge inn i huden og føre til alvorlige skader.

- Utfør kun vedlikeholdsarbeid som er beskrevet i denne bruksanvisningen.
- Oppsøk lege umiddelbart hvis trykkvæske har trengt inn i huden.

Aktsomhet ved vedlikehold og reparasjon

Utfør kun arbeid som er beskrevet i denne bruksanvisningen. Alt annet arbeid skal utføres av et autorisert verksted.

Bruk bare kniver og reservedeler som er godkjent av AS-Motor Germany. Bruk av ikke godkjente kniver og reservedeler innebærer betraktelig fare for personskaade.

Vent til motoren har stanset helt og trekk ut tennpluggkontakten før du begynner på vedlikeholdsarbeid.

Vi gjør uttrykkelig oppmerksom på at vi i henhold til den tyske produktansvarsloven ikke svarer for skader forårsaket av våre maskiner hvis

- slitte eller skadde deler ikke repareres eller skiftes i rett tid.
- dette skyldes ufagmessig reparasjon.
- våre originaldeler eller deler frigitt av oss er brukt ved en delutskiftning.
- reparasjonen ikke er utført av et autorisert verksted.

Det samme gjelder reservedeler og tilbehør.

Beskrivelse av maskinen

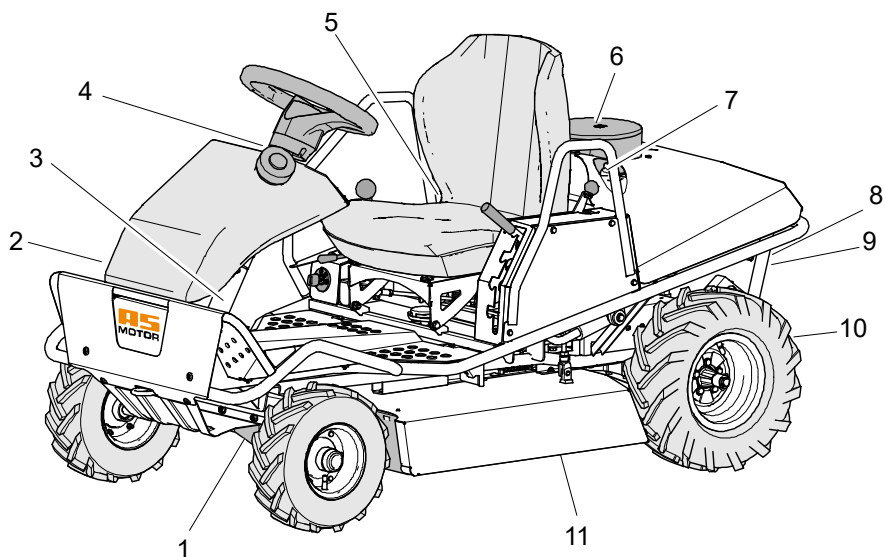

- 1 Beskyttelsesdeksel
- 2 Bensinkran
- 3 Typeskilt
- 4 Tanklokk
- 5 Sikringer for strømkretsen
- 6 Viftegitter
- 7 Påfyllingsstuss for motorolje
- 8 Girkassevifte
- 9 Frigjøring av drivverk
- 10 Utkastklaff
- 11 Støtbeskyttelse/deksel

Betjeningsorganer

Fremre del

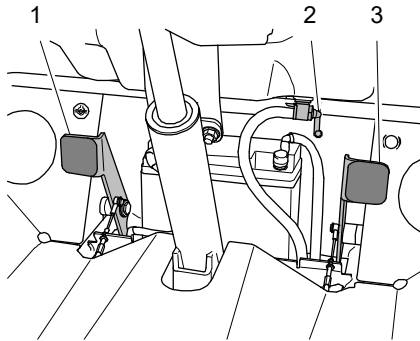

Differensialsperr (1 - bare AS 800)

Du betjener differensialsperra med den venstre fotpedalen.

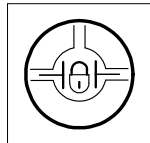

Trå inn pedalen:
Differensialsperr innkople

Pedal ikke inntrykket:
Differensialsperr utkople

Bensinkran (2)

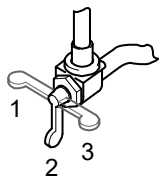

1: Reserve (R)

2: Åpen

3: Lukket (C)

Fotbrems/parkeringsbrems (3 - bare AS 800)

Hvis du trår på den høyre pedalen, kobles parkeringsbremsen inn. Bruk utløsingen med pedalen bare i unntakstilfeller ettersom plenklipperen stopper plutselig.

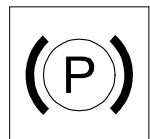

Bremsing:
Slipp fremdriftshendelen, og trykk ned den høyre pedalen (3 - bare AS 800).

Betjeningspak på setet

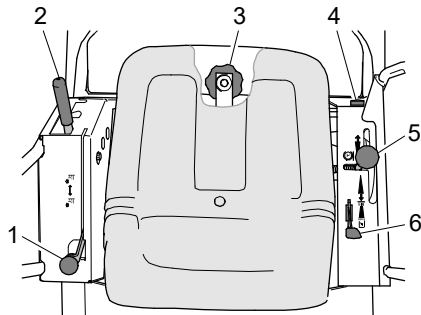

Knivclutchhendel (1)

Knivclutchhendelen er en beskyttelsesordning. Når du kople ut kniven, stopper kniven helt innen 5 sekunder.

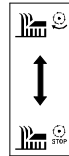

Innkobling av kniven:
Trykk hendelen sakte forover.

Koble fra kniven:
Sett gasshendelen på MIN. Før knivclutchhendelen bakover.

Klippehøydejustering (2)



Klippehøyden på plenen kan justeres i fire posisjoner fem stillinger.

Den øverste stillingen er transportstillingen.

Seteposisjon

Løsne stjernehåndtaket (3), og sett setet i ønsket stilling. Stram stjernehåndtaket.

Tenningslås (4)

Tenningslåsen har tre stillinger.

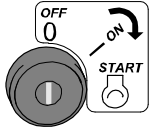

OFF: Tenningen av. Nøkkelen kan trekkes ut.

ON: Tenningen på.

START: Elektrisk startmotor på.

Fremdriftshendel med parkeringsbrems (5)

Fremdriftshendelen brukes til kjøring forover og til rygging samt til å stoppe plenmaskinen. Jo mer hendelen skyves i den ene eller andre retningen, desto raskere går maskinen.

For å unngå utilsiktet skifte fra kjøring fremover til bakover har sporet til fremdriftshendelen en ekstra utsparring.

Parkeringsbremsen betjenes i nullstillingen.

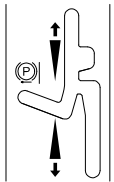

Kjøring forover

Stans (nullstilling/
parkeringsbrems)

Rygging

Gasshendel med choke (6)

Du bruker gasshendelen til å endre motorturtallet, og regulerer dermed også motorytelsen. Ved kaldstart av motoren setter du gasshendelen i choke-stillingen (startmotorspjeldet lukket).



MIN: på tomgang. Skyv gasshendelen helt fram.

MAX: Full gass.

Choke: Startmotorspjeldet lukket (kun ved kaldstart). Dra gasshendelen helt bakover.

Flytte maskinen uten kjøredrift

Merknad

Start av motoren med opplåst kjøredrift kan ødelegge den hydrauliske drivenheten.

- ▶ Start aldri motoren når kjøredriften er låst opp.

Opphev sperringen av kjøredriften bak på maskinen og løsne parkeringsbremsen om du skal skyve plenmaskinen uten at motoren går. Plenmaskinen kan da bare bremses med parkeringsbremsen.

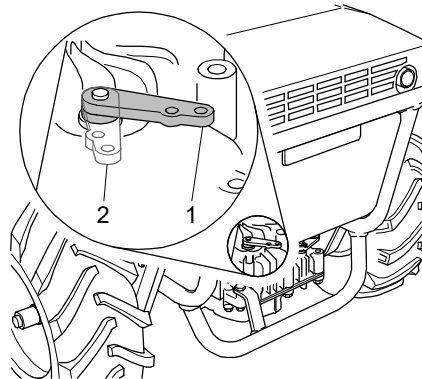

1: = spærret

2: = låst opp

Merknader om plenklipping

Kontroller maskinen hver gang før den tas i bruk, at alle deler er på plass, den virker og er ren. Et skittent viftegitter fører til overoppheting av motoren, og motoren kan bli skadet. Et skittent beskyttelsesgitter på lyddemperen innebærer brannfare.

Hyppig inn- og utkopling fører til økt slitasje av knivens drivreim og brems. Særlig fører innkopling i høyt gress til overbelastning.

En velstelt plen får du ved å slå den hyppig og holde etterveksten lav.

Bruk kun en skarp og uskadd kniv når du slår plenen. Kvess og balanser kniven regelmessig (autorisert verksted).

Ikke slå plenen når det regner eller gresset er vått. Gressdekket kan skades og det er fare for å skli!

Bruk maskinen kun på områder som allerede er klippet. Ikke la maskinen bli stående med motoren i gang.

Ikke juster klippehøyden så lavt at kniven kommer i kontakt med ujevnheter i bakken.

Sett kniven i transportstilling når du ikke klipper.

Sett gasshendelen alltid på full gass når du skal klippe, for å oppnå optimal klippeytelse.

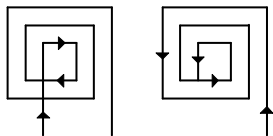

For at gresset skal kunne kastes fritt ut, anbefaler vi å utføre klippingen på et jevnt underlag etter mønstrene som er avbildet. Det finkuttete gresset blir ennå mindre om du klipper enda en gang i motsatt retning.

Før start

Kontrollere oljenivået

Advarsel! Kontroller motoroljenivået og oljetilstanden i hydrostaten (se Vedlikehold) før hver klipping).

Drivstoff som brukes

Bruk blyfri bensin som drivstoff (se i bruksanvisningen fra produsenten).

E10 drivstoff kan brukes. Ikke lagre E10 drivstoff lenger enn 30 dager.

Tanking

Advarsel

Drivstoff kan antennes på varme motordeler.

- ▶ Slå av motoren før tanking, og vent i minst 20 minutter inntil den er avkjølt. Overhold sikkerhetsanvisningene for drivstoff!

Fylle drivstoff

1. Bruk en kanne med påfyllingstut eller en trakt når du fyller drivstoff.
2. Åpne kannen forsiktig slik at overtrykk reduseres sakte og ikke noe drivstoff spruter ut.
3. Åpne tankklokket forsiktig slik at overtrykk reduseres sakte og ikke noe drivstoff spruter ut.
4. Fyll drivstofftanken.

Justere seteposisjonen

Juster setet i lengderetningen, helt til føttene dine står på de skrå støtteplatene og du sitter behagelig.

Start

Advarsel

Når maskinen startes, er det fare for skade på grunn av den roterende kniven.

- ▶ Sørg for at ingen oppholder seg i faresonen til kniven.

Advarsel

Fare for forgiftning på grunn av giftige avgasser

- ▶ Ikke la motoren gå i lukkede rom eller rom med dårlig ventilasjon.
- ▶ Følg sikkerhetsanvisningene i forhold til fare for forgiftning.

Sikkerhetsbryter

Maskinen er utstyrt med sikkerhetsbrytere. Følgende betingelser må være oppfylt for å kunne starte motoren:

- Noen sitter i førersetet.
- Knivclutchhendelen er utkoplet.
- Spaken for klippehøydejustering står i transportstilling.
- Fremdriftshendelen står i nullstilling.

Når motoren går og føreren forlater setet, koples motoren ut.

Hvis motoren stanser fordi en av sikkerhetsbryterne er utløst, dreier du tenningsnøkkelen til stillingen "Tenning av". Slik unngår du å lade ut batteriet.

Starte motoren

Maskinen må kun startes på et flatt og hardt underlag.

1. Åpne bensinkranen.
2. Sett deg på førersetet.
3. Kople ut knivclutchen.
4. Sett hendelen for klippehøydejustering i transportstilling.
5. Sett fremdriftshendelen i nullstilling.
6. **Når motoren er kald:**
Sett gasshendelen i kaldstartposisjonen (choke)
Når motoren er varm:
Sett gasshendelen i midtstilling
7. Drei tenningsnøkkelen i startposisjon.
8. Etter at motoren har startet, slipper du tenningsnøkkelen.
9. **Kun etter kaldstart:**
Sett gasshendelen i midtstilling
10. Sett gasshendelen på maksimalt turtall når du skal klippe.

Hvis motoren ennå ikke har startet etter fem sekunder, slipper du nøkkelen. Vent i ca. 15 sekunder før du prøver å starte motoren på nytt.

Utkopling av kniven

Advarsel

Fare for personskader på grunn av den roterende kniven.

- ▶ Kontroller at ingen personer, dyr eller gjenstander befinner seg i fareområdet.

Advarsel

Fare for skade på grunn av gjenstander som slynges ut.

- ▶ Klipp aldri plenen når andre personer, spesielt barn, husdyr eller gjenstander befinner seg i fareområdet.

Koble inn kniven kun når den kan dreie fritt og ikke kommer i kontakt med verken gjenstander eller bakken.

Ikke koble inn kniven i uklipt gress, da dette kan overbelaste knivmekanismen, slik at den skades eller slites raskt.

1. Start motoren.
2. Sett hendelen for klippehøydejustering i høyeste klippestilling.
3. Trykk knivclutchhendelen langsomt forover - kniven startes.
4. Still inn ønsket klippehøyde.

Hvis du under plenklipping stiller klippehøyden på transportstilling, koples kniven automatisk ut.

Koble ut kniven

1. Før knivclutchhendelen trinnvis bakover.

Kjøring

Advarsel

Fare for personskade ved foroverkjøring og rygging.

- ▶ Kontroller nøye at ingen personer befinner seg foran eller bak maskinen og at veien er fri for hindringer .
- ▶ Kontroller at ingen personer, barn eller dyr sitter på maskinen.

Advarsel

Maskinen kan gjøre brå bevegelser. Du kan bli skadet hvis du står på maskinen.

- ▶ Du må ikke reise deg opp under kjøring.
- ▶ Ikke stå mens du kjører.

Advarsel

Plenklipping i skråninger er farlig. Det er fare for at maskinen velter eller sklir.

- ▶ Følg sikkerhetsanvisningene i skråninger.

I farlige situasjoner kobler du ut kniven og slår av kjøredriften.

Bremsing (maskiner uten fotbrems)

Flytt fremdriftshendelen sakte til nullstillingen for å stanse.

Parkeringsbremsen virker på bakhjulene.

Bremsing (maskiner med fotbrens)

Advarsel

Fotbremsen virker ikke hvis du holder fast fremdriftshendelen under bremsing.

- ▶ Slipp fremdriftshendelen ved aktivering av fotbremsen.

Flytt fremdriftshendelen sakte til nullstillingen for å stanse.

Parkeringsbremsen virker på bakhjulene. Når fotbremsen betjenes, dreier fremdriftshendelen helt til nullstilling/parkeringsbrens.

Bruk utløsingen med fotpedalen bare i unntakstilfeller ettersom plenmaskinen stopper plutselig.

Kjøring

1. Start motoren.
2. Løsne parkeringsbremsen.
3. Flytt fremdriftshendelen sakte i ønsket kjøreretning. Jo lenger du flytter spaken fra nullstillingen, desto raskere kjører plenmaskinen.
4. Vil du stanse, flytter du fremdriftshendelen sakte til nullstillingen eller trår på fotbremsen.

Ryggning

Kjør alltid sakte når du rygger. Vær ekstra forsiktig når kniven er innkoblet.

Den spesielle formen på føringen til fremdriftshendelen skal hindre utilsiktet skifte fra kjøring forover til revers.

1. Løs parkeringsbremsen.
2. Skyv fremdriftshendelen langsomt bakover. Jo lenger du flytter spaken fra nullstillingen, desto raskere kjører plenklipperen.
3. Vil du stanse, flytter du fremdriftshendelen langsomt til nullstillingen eller trår på fotbremsen.

Differensialsperr (hvis montert)

Differensialsperra danner en stiv forbindelse mellom begge bakhjulene. Dette forbedrer trekkeevnen. Betjen differensialsperra når et hjul slipper.

Aktiver alltid differensialsperra når du kjører i bakker. På denne måten økes maskinens kjørestabilitet. Faren for at bakparten sklir eller slipper minskes, og bidrar til sikker bremsing.

Kjøring i svinger med differensialsperr er kun mulig i begrenset grad.

Unngå unødig slitasje ved å

- kople inn differensialsperra kun når maskinen står i ro, om mulig.
- trå pedalen helt inn.
- løsne differensialsperra straks den ikke behøves lenger.

Slå av og stoppe

⚠ Advarsel

Det er fare for skader ved ureglementert bruk.

► Ta alltid tenningsnøkkelen med deg når maskinen ikke er i bruk.

1. Flytt fremdriftshendelen sakte fra nullstillingen.
2. Sett gasshendelen på tomgang.
3. Kople ut knivclutchen.
4. Sett hendelen for klippehøydejustering i transportstilling.
5. Betjen parkeringsbremsen.
6. Drei tenningsnøkkelen til "Tenning av".
7. Vent med å gå av maskinen til motoren er stoppet.
8. Ta ut tenningsnøkkelen.
9. Steng bensinkranen.

Transport

Transporter maskinen på en lastebil eller tilhenger som har en nyttelast som minst tilsvarer maskinens tørrvekt.

Transport på palle

Bruk en gaffeltruck eller en stabletruck for å transportere maskinen et kort stykke.

For lengre strekninger laster du maskinen opp på en lastebil eller tilhenger ved hjelp av en gaffeltruck.

Føreren må ha godkjent gaffeltruckkjørebevis. Før maskinen løftes må alle fjerne seg fra arbeidsområdet til gaffeltrucken.

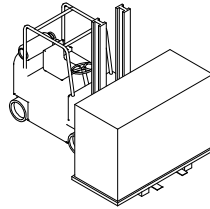

Merknad: Kjør gaffeltrucken helt under den langsgående bjelken på trepallen.

Transport av kjøreklar maskin

⚠ Advarsel

Fare for ulykke på grunn av den tunge vekta på maskinen. Maskinen kan velte eller falle ned og forårsake store skader.

► Overhold følgende merknader.

Du må ikke oppholde deg i maskinens tippeområde.

La maskinen avkjøles i minst 20 minutter hver gang før transport. Steng bensinkranen.

Lasting

Bruk en egnet rampe til lastingen som

- tåler maskinens tørrvekt + 200 kg.
- er bredere enn maskinen.
- har en sklisikker overflate.

Merknad

Fare for skader hvis strammeselene festes feil.

- ▶ Fest strammeselene bare på stedene som er vist på illustrasjonen,
 - ▶ Strammeselene må ikke strammes for mye.
1. Sett maskinen på rampen og forsikre deg om at rampen
 - er like bred som sporene til maskinen.
 - er godt forankret til lasteflaten.
 - ikke er brattere enn 15°.
 2. Kjør maskinen forsiktig over rampen og opp på lasteflaten.
 3. Følg anvisningene i kapitlet Utkobling og parkering.
 4. Sikre maskinen mot rulling, glidning og velting. Bruk strammeseler som er dimensjonert for vekten på maskinen.

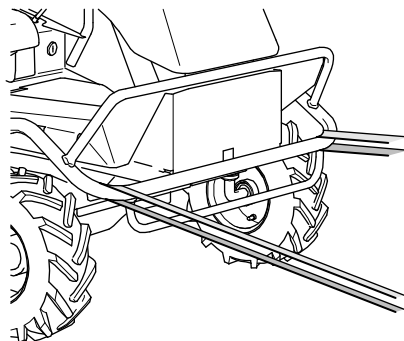
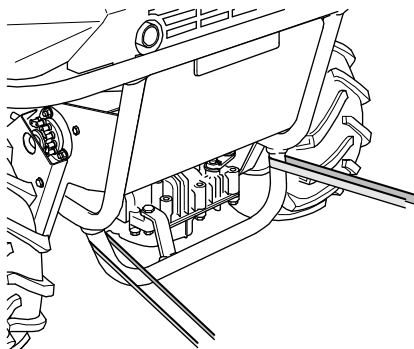

5. Surr fast maskinen i rammedeler med stropper som tåler vekten

Loss av maskinen

1. Løsne transportfestene.
2. Kjør maskinen forsiktig over rampen og av fra lasteflaten.

Følg anvisningene i avsnittet Lasting.

Sleping

⚠ Advarsel

Uten kjøredrift kan maskinen begynne å rulle.

- ▶ Lås aldri opp kjøredriften i bratt terreng uten å sikre maskinen mot å rulle.

Hvis det ikke lenger går an å starte motoren, må maskinen slepes.

1. La maskinen rulle til et sted der det ikke er så bratt mens du bruker bremsen.
2. Sikre maskinen slik at den ikke kan rulle eller skli.
3. Fest apparatet til en tilstrekkelig sikret kabelvinsj.
4. Lås opp kjøredriften for sleping og løsne parkeringsbremsen.

Låse opp kjøredriften

Merknad

Start av motoren med opplåst kjøredrift kan ødelegge den hydrauliske drivenheten.

- ▶ Start aldri motoren når kjøredriften er låst opp.

Opphev sperringen av kjøredriften bak på maskinen og løsne parkeringsbremsen om du skal skyve plenmaskinen uten at motoren går. Plenmaskinen kan da bare bremses med parkeringsbremsen.

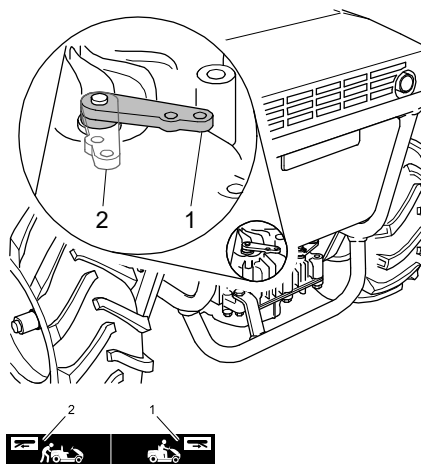

1: = sperret

2: = låst opp

Vedlikehold

⚠ Advarsel

Fare for personskader ved uventet bevegelse. Maskinen kan bevege seg uventet mens kontrollene utføres.

- ▶ Kontroller at ingen personer eller gjenstander befinner seg i fareområdet.
- ▶ Forviss deg om at en uventet bevegelse ikke vil føre til ytterligere farer.

⚠ Advarsel

Fare for personskader ved vedlikeholds- og rengjøringsarbeider med motoren i gang.

- ▶ Du må bare utføre vedlikeholdsarbeider med motoren i gang dersom dette er angitt som en forutsetning i vedlikeholdstabellen.

⚠ Advarsel

Brannfare

Deler av maskinen kan bli ekstremt varme under drift og på den måten forårsake brann.

- ▶ Følg sikkerhetsanvisningene i forhold til brannfare.

⚠ Advarsel

Fare for forgiftning på grunn av giftige avgasser

- ▶ Ikke la motoren gå i lukkede rom eller rom med dårlig ventilasjon.
- ▶ Følg sikkerhetsanvisningene i forhold til fare for forgiftning.

Før alle vedlikeholds- og reparasjonsarbeider med motoren slått av:

1. La maskinen avkjøles i minst 20 minutter.
 2. Steng bensinkranen.
 3. Koble minuspolen fra batteriet.
- Ikke-forskriftsmessig vedlikehold kan redusere maskinens driftssikkerhet og føre til uhell. Regelmessig vedlikehold holder maskinen din alltid klar til bruk.

Vedlikehold maskinen i samsvar med vedlikeholdsanvisningene nedenfor.

Kontakt autorisert verksted hvis det oppstår problemer i forbindelse med vedlikehold eller du konstaterer feil under en av de følgende kontrollene.

Vedlikeholds- og rengjøringsstilling

Advarsel

Fare for ulykke på grunn av den tunge vekten på maskinen. Maskinen kan velte eller falle ned og forårsake store skader.

► Overhold følgende merknader.

Maskinen kan løftes eller tippes for vedlikeholds-, reparasjons- eller rengjøringsarbeider på undersiden.

- Maskinen må bare løftes på et plant og fast underlag.
- Bruk bare løfteutstyr eller ramper som er egnet for vekten på maskinen.
- Løfteutstyr må bare settes på hovedramme, ettersom bare denne kan bære denne vekten.
- Sikre alltid maskinen mot å velte, falle ned eller gli.
- Du må ikke oppholde deg i maskinens tippesområde.
- Maskinen må ikke tippes mer enn angitt i sikkerhetsanvisningene for kjøring i skråninger. Ellers kan maskinen velte, og det kan oppstå skader på maskinen og forurensning på grunn av væske som renner ut.
- Utfør ingen arbeider som kan føre til at maskinen velter, faller ned eller glir.

Vedlikeholdsoversikt

Del	Tiltak	Vedlikeholdsi ntervall	
		A	B
Maskin	Kontroller med tanke på sikker driftstilstand (grunnkontroll).	■	▲
	Rengjør.	■	
	Service.		▲
Drivstoff	Kontroller drivstoffnivået.	■	
	Er tanklokket igjen?	■	
Tank, bensinkrane og drivstoffrør	Kontroller at deler er tette og i god stand.	■	▲
Viftegitte	Rengjør.	■	▲
Motorkjøling	Rengjør.		▲
Tennplugg	Kontroller/skift ut.		▲
Luffilter	Vedlikehold.	■	■▲
Kniv og festedeler	Kontroller med tanke på slitasje og skader. Se kapitlet Kontrollere kniven.	■	▲
	Skift.		▲
Knivbrems	Virker bremsen som den skal, og stanser kniven innen 5 sekunder?	□	▲
Fremdriftshendel	Står maskinen når spaken er i nullstilling (parkeringsbrems)?	□	▲
	Maskiner med fotbrems: Går spaken i nullstilling når fotbremsen betjenes?	■	▲
Kileremmer	Er remmene riktig strammet, i god stand og uten sprekker?		▲
Betjeningsvaiere	Kontroller funksjon og bevegelighet.	■	▲
Gasshendel	Kontroller funksjonen.	□	▲
Understell og støtbeskyttelse	Kontroller med tanke på rust og sprekker, samt undersøk sveisesømmene.	■	▲
	Er alle beskyttelsesanordninger og deksler riktig festet, og virker de som de skal?	■	▲
Klistremerke	Tilstanden til klistremerkene.	■	▲

Motor	Bindende spesifikasjoner, se bruksanvisningen fra motorprodusenten.	■	▲
	Kontroller oljenivået (se motorprodusentens bruksanvisning).	■	▲
	Oljeskift.		▲
	Skift oljefilter.		▲
Parkeringsbrems	Kontroller.	■	▲
Kontrollere fotbremsen	Kontroller fotbremsen (hvis montert).	■	▲
Brennbart materiale	Fjern lettantennelige rester etter klippingen fra motoren og maskinen.	■	▲
Styring	Kontroller klaringen.	■	▲
Dekk	Kontroller dekkene og dekktrykket.	■	▲
Sikkerhetsbryter	Kontroller funksjonen til bryterne på førersetet, klippehøydejusteringen og kjøredriften.	■	▲
Tenningslås	Kontroller funksjonen.	□	▲
Hydrostatgir	Kontroller oljenivået.	■	▲
	Reparer eventuelle lekkasjer.		▲
	Skift olje etter 50 timer og deretter etter 200 timer.		▲
Batteri	Kontroller ladetilstanden.		▲
Smøring	Se kapitlet Fettsmøring	■	▲■

A Før og etter bruk.

B Årlig eller hver 50. time.

■ Av brukeren med motoren av.

□ Av brukeren med motoren i gang.

▲ Av et autorisert verksted.

Rengjøre maskinen

Etter hver bruk skal maskinen nøye rengjøres, spesielt kniven og på undersiden.

Fastsittende gressrester og smuss hindrer gressutkastet, og påvirker klippekvaliteten. Hold motordekselet, viftegittelet og motoren rene for å sikre tilstrekkelig kjøling av motoren.

Hold girkassehuset og området rundt girkassevifta rene for å sikre tilstrekkelig kjøling av hydrostatgirkassa.

Brannfare! Pass spesielt godt på at delene på lyddemperen er rene.

Bruk en støvkost til å rengjøre med. Gjenstridig smuss fjerner du med en tre- eller plastspatel. Rengjør utvendige husdeler med en klut.

Ikke vask av maskinen med en vannslange eller høytrykksspyler! Ikke bruk kraftige rengjøringsmidler.

Hovedgjennomgang

Kontroller regelmessig at alle muttere, bolter, skruer, drivstoffrørforbindelser, luftfilter, osv. sitter skikkelig med tanke på maskinens driftssikkerhet. Undersøk om tenningsledningen og tennpluggene er skadet.

Skift skadde eller slitte deler, særlig deksler, beskyttelsesdeksel, lyddemper eller drivstofftank umiddelbart (autorisert verksted).

Kontroller at alle deler som inneholder væsker, er tette og i god stand. Dette kan være: drivstofftank, drivstoffkran, drivstoffledninger, forgasser, motor, gir, batteri, hydraulikksystem.

Ved eventuell lekkasje bør du overlate reparasjonen til et autorisert verksted.

Kontrollere sikkerhetsfunksjonene

Kontroller funksjonen til sikkerhetsbryterne. Motoren kan ikke startes når:

- sjåføren sitter ikke på førersetet.
- knivclutchen er innkoplet.
- fremdriftshendelen ikke befinner seg i nullstilling.

Når motoren går og føreren forlater setet, skal motoren stanse.

Kontrollere parkeringsbremsen

Advarsel

Hvis parkeringsbremsen ikke er riktig innstilt, kan maskinen rulle vekk.

- Forsikre deg om at parkeringsbremsen virker som den skal.

1. Sett maskinen på et sklisikkert underlag (f.eks. betong eller asfalt).
2. Slå av motoren.
3. La maskinen avkjøles i minst 20 minutter.
4. Frigjør kjøredriften.
5. Betjen parkeringsbremsen.
6. Prøv å skyve maskinen.

Blokkeres bakhjulene, er parkeringsbremsen riktig innstilt. Hvis det er mulig å skyve maskinen, må parkeringsbremsen justeres av et autorisert verksted.

Kontrollere fotbremsen (hvis montert)

Kontroller om fremdriftshendelen går tilbake til nullstillingen (parkeringsbrems), når bremsepedalen betjenes.

Fettsmøring

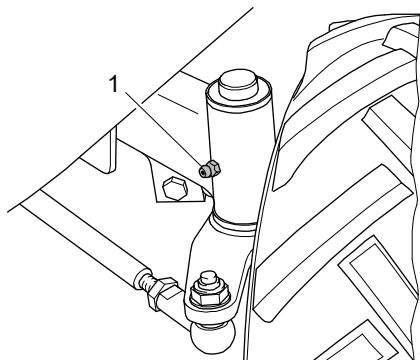

Det er en smørenippel på hver av hjulspindlene til forhjulene.

1. Rengjør smøreniplene.
2. Smør smøreniplene med en manuell fettpresse (1-2 trykk).
3. Fjern overflødig fett som trykkes ut på lagerstedene.

Smøring av kjede

Bare maskiner med differensialspærre:

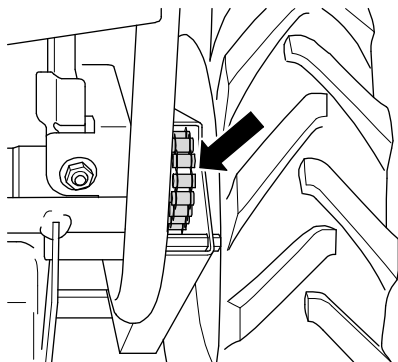

Kjedene til høyre og venstre for differensialsperra må smøres regelmessig. Vi anbefaler at du bruker en biologisk nedbrytbar kjedespray.

Kontrollere kniven

⚠ Advarsel

Slitasje eller skade på knivene og festeelementene kan føre til at kniver eller festeelementer løsner.

- Kontroller knivene og alle festeelementene som beskrevet nedenfor.

⚠ Advarsel

Om kniven er feil montert og vedlikeholdt utgjør dette en betydelig fare for skader.

- Arbeid på kniven skal kun utføres av et autorisert verksted.



Bruk kraftige hansker når du kontrollerer knivene.

Arbeid på kniven krever spesiell fagkunnskap ettersom en balansekontroll er påkrevd og tiltrekkingmomenter må overholdes.

Ikke forskriftsmessig slipte kniver øker belastningen på maskinen og fører til tretthetssprekker og brudd.

Kontroller at knivene og alle festeelementene er komplette, og kontroller dem for slitasje, skader og sprekker

- alltid før og etter bruk.
- ved merkbare endringer eller uvanlige vibrasjoner.

Kontakt et autorisert verksted hvis du konstaterer feil eller skader ved kontrollen.

Samtlige avbildede knivdeler og deres festedeler skal skiftes

- dersom det påvises skader eller sprekker.
- det oppstår uvanlig sterke vibrasjoner.
- minst en gang pr. år eller etter hver 50. driftstimer, uavhengig av om det er synlig slitasje eller ikke.

Materialet utmattes, det kan oppstå sprekker slik at personer og gjenstander utsettes for risiko. Deler som slynges ut kan føre til alvorlige skader..

Uvanlige vibrasjoner er tegn på

- at kniver mangler eller er brukket,
- for stor eller ensidig slitasje på kniver eller
- skade på klippekni- eller motorfestet.

Knivskifte

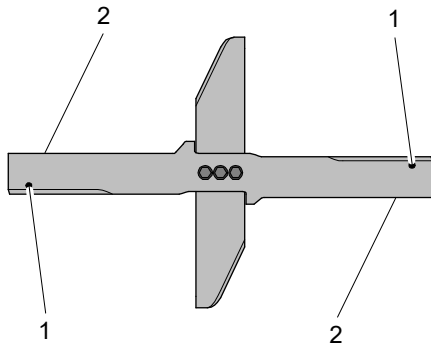

Kniven skal skiftes:

- når et av slitasjemerkenes (1) vises. Det plassert slitasjemerker på originalkniver (kuleformede innpreginger på undersiden av kniven).
- når tykkelsen på kniven i bakkant av luftskovlen (2) eller på et annet sted er mindre enn 1 mm (unntatt eggen).

Originalkniv

En original AS-kniv har følgende merking:

AS XXXXXXXX

Den innpregede merkingen tilsvarer reservedelsnummeret.

Kontrollere knivclutchen

Kontroller funksjonen til knivclutchen ved å kople ut kniven. Kniven skal gå fra fullt turtall til stillestående på mindre enn 5 sekunder. Ta kontakt med et autorisert verksted hvis dette ikke skjer.

Utføre service på motoren

⚠ Forsiktig

Hvis for høyt turtall er stilt inn, kan ting slynges ut. Det kan oppstå skader på motoren, foruten et høyere støynivå.

- ▶ Ikke endre grunninnstillingen på forgasseren eller turtallsreguleringen.

Motorhåndboken er utarbeidet av motorprodusenten. Den inneholder alle bindende vedlikeholdsinstruksjoner og garantibetingelsene for motoren. Skulle det bli nødvendig med garantiarbeid på motoren, må du ta kontakt med ditt autoriserte verksted eller nærmeste motorforhandler.

Tilstrekkelig kjøling av motoren er avgjørende for lang levetid på motoren.

Hold alltid følgende deler rene:

- motordekselet (viftegitter)
- lyddemperen (beskyttelsesgitter)
- motorens kjøleribber

Kontrollere motoroljenivået

Overhold motorens bruksanvisning som følger med.

Oljenivået skal alltid være mellom de to merkene på oljepeilepinnen. Oljenivået må aldri falle under det nederste merket, ellers kan det oppstå motorskader. Fyll aldri olje over det øverste merket.

Da vil det være fare for at olje kommer inn i luftfilteret og ødelegger det.

Kontrollere tennplugg

Fare

Tenningsanlegget danner et elektromagnetisk felt.

- ▶ Personer med pacemakere må ikke arbeide på strømførende deler.

Tilsmussede tennplugger reduserer motorytelsen. Rengjør tennpluggelektrodene med en messingbørste. Kontroller elektroavstanden (se i motorproduzentens bruksanvisning). Pass på at isolatoren rundt elektroden ikke skades. Bruk aldri skadde tennplugger.

Trekk til tennpluggen med riktig tiltrekkingsmoment (se i motorproduzentens bruksanvisning).

Vedlikeholde luftfilteret

Advarsel

Brann- og eksplosjonsfare ved bruk av rengjøringsmidler.

- ▶ Luftfilteret må aldri rengjøres med brennbare løsemidler.

Sørg for alltid å ha et rent luftfilter. Et skittent luftfilter gir redusert motorytelsen samt økt motorslitasje og drivstofforbruk. Uavhengig av antall driftstimer skal filterinnsatsen skiftes minst én gang for året. Kjør aldri motoren uten luftfilter.

Overhold motorens bruksanvisning som følger med.

Kontroller og lad batteriet

Advarsel

Eksplosjonsfare

Når batteriet lades, dannes det eksplosive gasser. En eksplosjon i batteriet kan forårsake personskader og føre til blindhet.

- ▶ Hold åpne flammer og tennkilder unna. Røyking forbudt.
- ▶ Lad batteriet bare i rom med god ventilasjon.

Advarsel

Etsefare

Batterier inneholder syrer. Kontakt med batterisyre kan føre til blindhet eller alvorlige forbrenninger.

- ▶ Hold batteriet alltid loddrett og ikke søl batterisyre.
- ▶ Unngå kontakt med hud og øyne.
- ▶ Hvis du får batterisyre i øynene, må du straks skylle øynene med vann.

Advarsel

Det er fare for kortslutning ved arbeid på batteriet.

- ▶ Ikke legg verktøy eller metallgjenstander på batteriet.
- ▶ Overhold riktig rekkefølge når batteriet koples fra og til.

Hvis startmotoren ikke dreier motoren eller dreier den for dårlig, må batteriet lades.

Batteriet er vedlikeholdsfritt og gasstett. Du trenger en spesiell lader for å lade batteriet. Ladere for bilbatterier egner seg ikke!

Ladestrømmen kan maksimalt være 3 ampere, ellers varmes batteriet opp for mye!

Bruk elektronisk batterilader. En slik batterilader registrerer at et batteri koples til, og lader dette med tilstrekkelig ladestrøm samt avslutter ladingen når batteriet fulladet.

Lad batteriet før maskinen settes bort for vinterlagring. Et fulladet batteri kan lagres i rundt 4 måneder før det må etterlades.

Advarsel! Du må aldri forveksle pluss- og minuspolen.

1. Trekk tanken ut av holderne, og legg den mot høyre.
2. Koble fra den svarte kabelen (-).
3. Koble fra den røde kabelen (+).
4. Ta batteriet ut av maskinen.
5. Lad batteriet.
6. Sett batteriet i maskinen igjen.
7. Koble til den røde kabelen (+).
8. Koble til den svarte kabelen (-).
9. Monter tanken igjen.

Hydrostatgirkasse

Advarsel

Lækker det olje, er det fare for miljøforurensning.

- ▶ Kontroller at det hydrauliske driftssystemet er tett både før og etter klippingen.

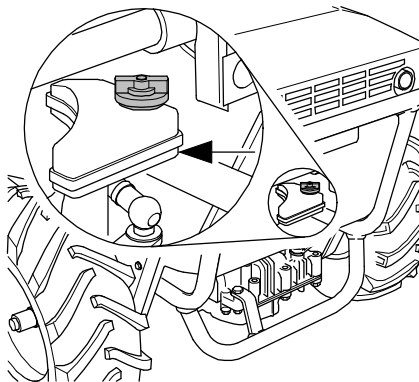

I driftsvarm tilstand kan det være olje i ekspansjonstanken. I kald tilstand er ekspansjonstanken tom.

Olje skal skiftes av et autorisert verksted (se i vedlikeholdstabellen).

Det er ikke nødvendig å kontrollere oljenivået mellom skiftene.

Kontroller om girkasseviften er uskadd.

Den hydrostatiske driften genererer en jevnt stigende arbeidstøy, som tiltar ved økt belastning (f.eks. bruk i bratte skråninger). Hvis denne driftsstøyen endrer seg, blir uregelmessig eller svært kraftig, må den hydrostatiske driften avkjøles.

Hvis driftsstøyen forblir uendret, må maskinen undersøkes av et autorisert verksted.

Sammenmontering

Leveranse

Maskinen leveres i en pappeske på en pall.
Inkludert i leveransen:

- maskinen.
- denne bruksanvisningen.
- produksjons sertifikat.
- verktøyposen.
- ratt.
- Sete fjæring.
- tenningsnøkkel.
- håndbok fra motorprodusenten.

Utpakking

1. Fjern kartongen og folien.
2. Kontroller lufttrykket i dekkene (se Tekniske data).

Montering

Montere setefjæring

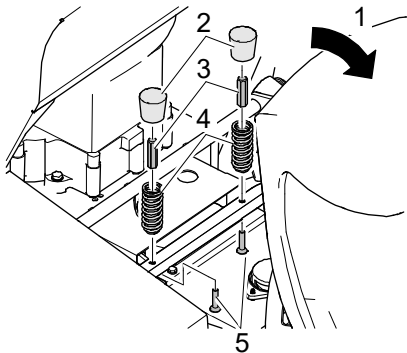

1. Fell setet (1) frem.
2. Ta av den blå beskyttelsesfolien.
3. Sett hendelen for klippehøydejustering i laveste klippestilling (trinn 1).
4. Sett inn skruen (5) nedenfra gjennom tverrstaget.
5. Skru fast setefjæren (4) på skruen (5) ovenfra med mutteren (3).

6. Sett på navdekselet (2).
7. Gjenta trinn 4-6 på den andre setefjæren.
8. Koble til setekontaktbryteren ved å sette inn pluggene på setet og rammen.
9. Fell setet (1) tilbake igjen.

Montere rattet

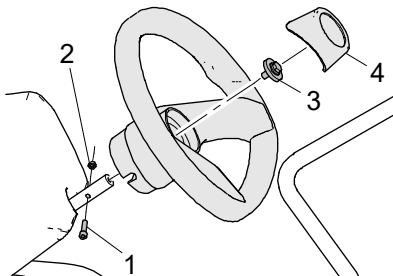

1. Før skruen (1) gjennom rattet og rattstammen.
2. Trekk til den midtre festeskruen (3).
3. Skru fast mutteren (2) på skruen (1).
4. Sett på navdekselet (4).
5. Løs parkeringsbremsen, lås opp kjøredriften og skyv plenklipperen fra pallen.
6. Lås kjøredriften igjen.

Lagring

Oppbevaring

Lagre maskinen på et lukket, tørt og godt ventilert sted som er utilgjengelig for barn. Utbedre feil på maskinen før lagring, slik at maskinen alltid er driftsklar. La motoren avkjøles før du setter den i et lukket rom.

Overhold også anvisningene om lagring i motorprodusentens bruksanvisning som følger med.

Langtidslagring

1. Overhold sikkerhetsanvisningene ved håndtering av drivstoff.
2. Tøm drivstofftanken: Fest en slangebit på bensinkranen og la drivstoffet renne ned i godkjent drivstoffbeholder.
3. Tøm forgasseren: Start motoren og la den gå til den stopper av seg selv.
4. Rengjør maskinen grundig.
5. Utbedre eventuelle lakkskader (lakk spray, se under tilbehør).
6. Ta ut tenningsnøkkelen og oppbevar den atskilt fra maskinen.

La et autorisert verksted kontrollere maskinen før langvarig lagring, for eksempel om høsten!

Overhold også anvisningene om lagring i motorprodusentens bruksanvisning.

Bruk etter lagring

Utfør arbeidene beskrevet i kapittelet om vedlikehold før maskinen tas i bruk etter lang tids bruk.

Reservedeler

Pålitelig og sikker drift av maskinen avhengig av kvaliteten på reservedelene som brukes. Kun originale reservedeler og tilbehør, som er frigitt av AS-Motor Germany, skal brukes. Monteres uoriginale deler opphører reklamasjonsrettighetene og garantien for både den uoriginale delen og for maskinen, og dermed også for eventuelle følgeskader.

Oppgi maskintypen og maskinens serienummer til det autoriserte verkstedet når du bestiller reservedeler.

Slitasjedeler

Noen deler er slitasjedeler. De slites ved bruk og må byttes ut. Derfor gjelder ingen garantidekning for følgende deler:

Kniv, knivblad, knivbjelke, knivskruer, glideskinner, kilereim, kjede, betjningsvaihø, startvaihø, trykkmåler, luftfilter, tennplugg, låseskiver, sikringer, skiver, trykkplater, trykkskiver, beskyttelsesdeksler, støtdeksler, hjul, dekk.

Kassering

Maskinen klipper og kutter opp gress på en gang. Det finkuttede gresset forsvinner raskt, og kan bli liggende som gjødsel.

Kasser brukt olje og bensin i samsvar med lokale bestemmelser, eller returner det stedet du kjøpte olja.

Emballasjen, maskinen og tilbehøret er laget av resirkulerbare materialer, og skal kasseres tilsvarende.

Garanti

Du finner garantibestemmelsene på AS-Motors nettsted.

Skriv ut dokumentene du får i forbindelse med registreringen på nettet. Oppbevar disse sammen med kjøpskvitteringen.

Mulige feil

Tabellen nedenfor inneholder hyppigste feilene og hvordan disse utbedres. For andre feil må nærmeste autoriserte verksted kontaktes.

Du finner et autorisert verksted på våre hjemmesider under www.as-motor.de.

Feil	Mulig årsak	Utbedringstiltak
Startmotoren dreier ikke	Sikkerhetsbrytere ikke betjent.	<ul style="list-style-type: none"> – Sett fremdriftshendelen i nullstilling. – Sett klippehøydejusteringen i transportstilling. – Belast setekontaktbryteren ved at føreren setter seg i setet.
	Batteriet tomt: – Tenningsnøkkel ikke i stillingen av. – For lang brukstid.	Lad batteriet (se Kontrollere batteriet) eller autorisert verksted.
	Defekt sikring.	Skift (ev. autorisert verksted).
	Defekt batteri.	Skift batteriet (autorisert verksted).
Motoren starter ikke	Bensinkranen stengt.	Åpne bensinkranen.
	Tom drivstofftank.	Etterfyll drivstoff.
	Choke åpen.	Steng choken.
	Maskinen veltet, luftfilteret tilsølt av olje.	Skift luftfilteret, skru ut tennpluggene og start flere ganger med bensinkranen stengt, tørk av tennpluggene og skru de inn igjen.
	Motoren "fullkjørt" på grunn av flere startforsøk.	Skru ut tennpluggene og start flere ganger med bensinkranen stengt, tørk av tennpluggene og skru de inn igjen.
	Tennpluggkontakten koblet fra.	Overhold sikkerhetsanvisningene! Sett inn tennpluggkontakten.
	Luftfilteret tilsmusset.	Rengjør luftfilteret (se Vedlikehold).
	Tennpluggen tilsøtet eller skadd, eller feil elektrodeavstand.	Rengjør tennpluggene, og kontroller elektrodeavstanden (se Vedlikehold). Skift tennpluggene ved behov.
	Dårlig, tilsmusset eller gammelt drivstoff.	Rengjør drivstoffsystemet (autorisert verksted). Bruk alltid nytt drivstoff.

Motor starter dårlig eller går ujevnt	Choke lukket.	Åpne choken (se under Start).
	Luftfilteret tilsmusset.	Vedlikehold luftfilteret (se Vedlikehold).
	Dårlig, tilsmusset eller gammelt drivstoff.	Bruk alltid nytt drivstoff.
	Tennplugg tilstøt, skadd eller feil elektrodeavstand.	Rengjør tennpluggen, og kontroller elektrodeavstanden (se Vedlikehold). Skift tennpluggen ved behov.
Maskinen flytter seg ikke	Kjøredriften låst opp.	Sperr kjøredriften.
	Hydrostatdriften overoppheves.	Avkjøl (se Vedlikehold).
Kniven lar seg ikke kople inn	Hendel for klippehøydejustering i transportstilling.	Senk hendelen for klippehøydejustering til ønsket klippehøyde.
Kniven roterer ikke	Kileremmen er ikke tilstrekkelig strammet, eller den er skadd.	Autorisert verksted.
	Betjeningsvair defekt.	Autorisert verksted.
Kraftige vibrasjoner under drift	Ubalanse i kniven på grunn av feil ettersliping, eller sprekker i kniven.	Få et autorisert verksted til å etterslipe og balansere kniven. Bytt straks ut en skadd kniv.
	Knivens drivaksel bøyd på grunn av sammenstøt med fremmedlegemer.	Autorisert verksted.
	Motorfestet er løst.	Autorisert verksted.
	Knivfestet er løst.	Autorisert verksted.
Unormal støy	Løse festeelementer.	Autorisert verksted.
	Defekt lyddemper.	Autorisert verksted.
Det ryker fra motoren	Luftfilteret eller tilsmusset eller fuktet med olje.	Vedlikehold luftfilteret eller skift det ut (se Vedlikehold).
	Oljenivået er for høyt.	La et autorisert verkstedtappe olje ned til merket.
Motoren blir varm	Viftegitret tilsmusset.	Rengjør viftegitret.
	For lavt oljenivå i motoren.	Etterfyll motorolje (se motorprodusentens bruksanvisning).
	Motorens kjøleribber er kraftig tilsmusset.	La et autorisert verksted rengjøre kjøleribbene.

Ujevn klipp, plenen blir stygg	Kniven er sløv eller slitt.	Få et autorisert verksted til å etterslipe og balansere kniven. Bytt straks ut en skadd kniv.
	Kjørehastigheten er for høy i forhold til klippehøyden.	Senk kjørehastigheten og/eller velg riktig klippehøyde.
	Huset til plenklipperen er svært skittent.	Rengjør.
	Forskjellig dekktrykk.	Kontroll dekktrykket.
	Huset til plenmaskinen er ikke parallelt med bakken.	Juster (autorisert verksted).
Komposteringen er ikke tilfredsstillende ved langt gress	For høy kjørehastighet.	Senk kjørehastigheten.
Komposteringen er ikke tilfredsstillende ved kort gress	Gresset kastes ut for fort.	Hev kjørehastigheten.
Hus tilstoppet	Klipping av for langt eller for fuktig gress.	Tilpass klippehøyden og klippehastigheten etter forholdene.
	Kniven slitt.	Autorisert verksted.
	For lavt motorturtall til tross for full gass.	Autorisert verksted.
Maskinen stopper ikke når bremsen betjenes	Bremsen feil innstilt, slitt eller defekt.	Kontroller parkeringsbremsen (se Vedlikehold). Autorisert verksted.
Motoren stanser ikke	Utkoblingssystemet defekt.	Lukk bensinkranen. Autorisert verksted.
Dekkene er flate	Torner eller spisse gjenstander skader dekkene.	Bruk eventuelt dekkbeskyttelsesgel (autorisert verksted).

Tekniske data

Modell	AS 800 FreeRider	AS 799 Rider
Bruksområde (temperatur)	0–30 °C Ved temperaturer under 5 °C, følg motorprodusentens anvisninger om motorolje.	
Motor, type Produsent Type Slagvolum Effekt Motorturtall	1-sylindret firetaktsmotor Briggs & Stratton Series 3 Intek 344 cm ³ 7,6 kW (10,3 hk) 3200 o/min	1-sylindret firetaktsmotor Briggs & Stratton Sries 3 Power Built 344 cm ³ 6,5 kW (8,8 hk) 3200 o/min
Startinnretning	Elektrisk start	
Batteri	12 V, ca. 19 Ah	
Sikringer Generell maxi-sikring Sikring for fotocellerelé	15 A 20 A	
Kjøredrift Hastighet forover Hastighet bakover	Hydrostatgir med differensialspærre. 0-8 km/h 0-6 km/h	Hydrostatgir 0-8 km/h 0-6 km/h
Maks. kapasitet (areal)	ca. 6800 m ² /h	
Svingradius	ca. 1,2 m	
Foraksel	Pendeloppheng.	
Sete	Justerbart, fjæret.	
Klippeinnretning, type Klippebredde Klippehøyde Drift av klippeverktøy Klippeverktøyclutch Etterveksthøyde	Knivbjelke og komposteringskniv 80 cm 35-85 mm, i 4 trinn Kilerem Remclutch til ca. 80 cm	Knivbjelke 80 cm 35-85 mm, i 4 trinn Kilerem Remclutch til ca. 60 cm
Mål og vekt Vekt Transportmål med emballasje L/B/H Driftsmål L/B/H maks. trekklast Maks. kulebelastning	231 kg 1860/1100/1040 mm 1700/870/960 mm 100 kg 25 kg	204 kg 1860/1100/1040 mm 1700/870/960 mm 100 kg 25 kg
Påfyllingsmengder Drivstofftank Motorolje Girolje (hydrostat)	15 liter (blyfri normalbensin) ca. 1,4 liter SAE 30 (se Kontrollere oljenivået) 1,95 Liter SAE 10W30 / 10W60	

Modell	AS 800 FreeRider	AS 799 Rider
Støynivå iht. DIN EN ISO 5395 Målt lydeffektnivå L_{WA} Garantert lydeffektnivå L_{WA} Lydtrykknivå på arbeidsplassen LpA	99,0 dB 100,0 dB 85,0 dB	98,3 dB 100,0 dB 87,0 dB
Vibrasjonsverdi iht. DIN EN ISO 5395 Hånd-arm-vibrasjoner $a_{h,w}$ Måleusikkerhet U Svingninger i hele kroppen $a_{h,w}$ Måleusikkerhet U	1,4 m/s ² 1,0 m/s ² 0,27 m/s ² 0,2 m/s ²	1,1 m/s ² 1,0 m/s ² 0,31 m/s ² 0,2 m/s ²
Dekktrykk Foran Bak	1,0 bar 1,5 bar	
Stabilitet (i henhold til standard målemetode)	18 °	

Tilbehør

Tilhenger:	G06800003
Tilhengerfeste:	G06800004
Snøskjær uten adapter:	G06800002
Adapter for snøskjær:	G06837017
Kjettinger med ombyggingssett (sett):	G06837015
Dekk for gressplen, foran (sett):	G06621001
Dekk for gressplen, bak (sett):	G06621002
Lakkspray 400 ml, oransje:	G00011050
Driftstimeteller:	G06927008
Vinkelindikator:	G06950027
Setefjærpakke:	G06800103
Punkteringsbeskyttelse 950 ml:	G00041068

Samsvarserklæring

Vi erklærer at plenklipperen

Type	AS 800 FreeRider	AS 799 Rider
Klippebredde	80 cm	80 cm
Fra serienummer	030117100001	030017100001

som levert variant levert fra oss er i samsvar med alle aktuelle sikkerhetsmessige og helsemessige krav i de nevnte EU-direktivene.

- 2006/42/EØF
- 2000/14/EØF
- 2014/30/EU

Funksjon:

Maskinen er beregnet for klipping og bioklipping av gress eller lignende planter på områder som må klippes minst en gang i året.

Følgende normer er fulgt:

DIN EN ISO 5395

Gjelder for 2000/14/EF:

Benyttet samsvarsprosedyre

Vedlegg VI

Type	AS 800 FreeRider	AS 799 Rider
Målt lydtrykknivå	99,0 dB	98,3 dB
Garantert lydtrykknivå	100,0 dB	100,0 dB

Bemyndiget organ:

DPLF, 64823 Groß-Umstadt, EU registreringsnummer 0363

Oppbevaring av teknisk dokumentasjon:

AS-Motor Germany GmbH & Co. KG
Ellwanger Straße 15
D-74424 Bühlertann

Bühlertann, i februar 2019



Eberhard Lange
Forretningsfører



ppa. Frank Einsiedler
Utviklingsjef



PRODUSENTEN AV KVALITETSKLIPPERE OG TOTAKTSMOTORER

AS-Motor produserer plenklippere og spesialklippere for høyt gress samt totaktsmotorer av høy kvalitet. Vi tilbyr profesjonell teknologi for bratte skråninger, vanskelig terreng og for plenpleie. Med vårt omfattende produktutvalg, fra den enkle håndklipperen til verdens første firehjulsdrevne plenklipper med fjernstyring, har vi riktig produkt uansett behov, både for privatkunder, offentlige virksomheter og tjenesteleverandører. I over 60 år har vi utviklet og med stor grad av egenproduksjon i vår fabrikk i Sør-Tyskland forsynt våre forhandlere i over 30 land i hele verden med kvalitetsprodukter.

Gressklippere med bioklippfunksjon	Gressklippere med bioklippfunksjon – et tidsbesparende alternativ! AS-Motor plenklippere med bioklippfunksjon kutter gresset så fint at det fordeles som så å si "usynlig" gjødsel i plenen. Det er ikke nødvendig å samle opp og kvitte seg med gresset.
Proffplenklippere	Proffplenklippere med bakutkast eller sideutkast, for alle bruksområder, også med firehjulsdrift, brems og revers.
Allmäher®	Letstyrt engklipper for stell av store grøntarealer. Allmäher® kutter effektivt opp meterhøyt gress, kratt og ugress.
Håndtresker	Høyt gress med buskas, bratte skråninger eller store områder i ukjent terreng? De bevegelige opplagrede sliulknivene på håndtreskerne fra AS-Motor unngår steiner og hindringer, og kutter opp gresset flere ganger.
Allmäher med sete	Uansett om du skal klippe store områder, ugress, buskas eller opptil 1,20 meter høyt gress: AS-Motor-firehjulsklipperne er perfekte også til bratt og ekstremt bratt terreng. Betjeningskomfort og høy arealkapasitet i en kompakt sitteklipper. For enda bedre sikkerhet, komfort og effektivitet i vanskelig terreng utviklet vi den innovative traktorklipperen som er verdens første med fjernstyring.
Trommelklipper	Det økonomiske alternativet til en slåmaskin. Ideell for førproduksjon. Gresset legges som skår i rekker på siden, uten at det klippes opp.
Ugressfjernere	Fjern ugress skånsomt og uten bruk av kjemikalier. Ugressfjernerne "WeedHex" fra AS-Motor fjerner ugress mekanisk på steinlagte flater og langs kantstein – raskt, sikkert og effektivt.